

678 480

Mini Vor- und Rückwärtsentgrater VHM+X.Cut Bi-Face 90°
Mini Carbide Forward / Backward Deburrer+X.Cut Bi-Face 90°

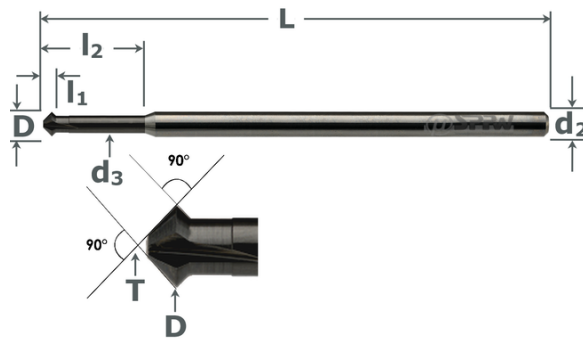

- Zum Rückwärts-, Entgraten, Fasen
- Lange Ausführung
- Beidseitig geschliffener Kopf
- Winkel 90°
- Oberfläche X.Cut beschichtet
- Front / back deburring
- Long version
- For difficult access
- Chamfering angle 90°
- With X.Cut coating



VHM	X Cut
90°	z: 1-3
DIN 6535HA	Micro



ØD	Ød2	Ød3	L	l1	l2	z	T	Art. No.	Stk/pce	ØD	Ød2	Ød3	L	l1	l2	z	T	Art. No.	Stk/pce
	h6	max.	-1		min.	max.			Euro		h6	max.	-1		min.	max.			Euro
0,2	3	0,12	39	0,11	0,29	1	0,12	6784800020	106,20	1	3	0,7	60	0,5	5	3	0,3	6784800100	39,10
0,25	3	0,15	39	0,13	0,37	1	0,15	6784800025	99,50	1,5	3	1,1	60	0,73	6	3	0,45	6784800150	39,10
0,3	3	0,18	39	0,15	0,45	1	0,18	6784800030	94,10	1,8	3	1,4	60	0,75	8	3	0,6	6784800180	39,10
0,4	3	0,24	39	0,19	0,61	1	0,24	6784800040	88,80	2	3	1,5	60	0,95	8	3	0,6	6784800200	40,50
0,5	3	0,3	39	0,23	0,77	1	0,3	6784800050	83,40	2,8	3	2,1	60	1,3	10	3	0,9	6784800280	39,10
0,6	3	0,36	39	0,27	0,93	3	0,36	6784800060	78,00	3	3	2,1	60	1,5	10	3	0,9	6784800300	39,10
0,8	3	0,48	39	0,35	1,25	3	0,48	6784800080	72,60										

